

貸地

鳩ヶ谷駅

川口市上青木1丁目

土地面積
公簿 1,892.68㎡

現況
更地

引渡可能時期
相談

事業用定期借地
現況更地

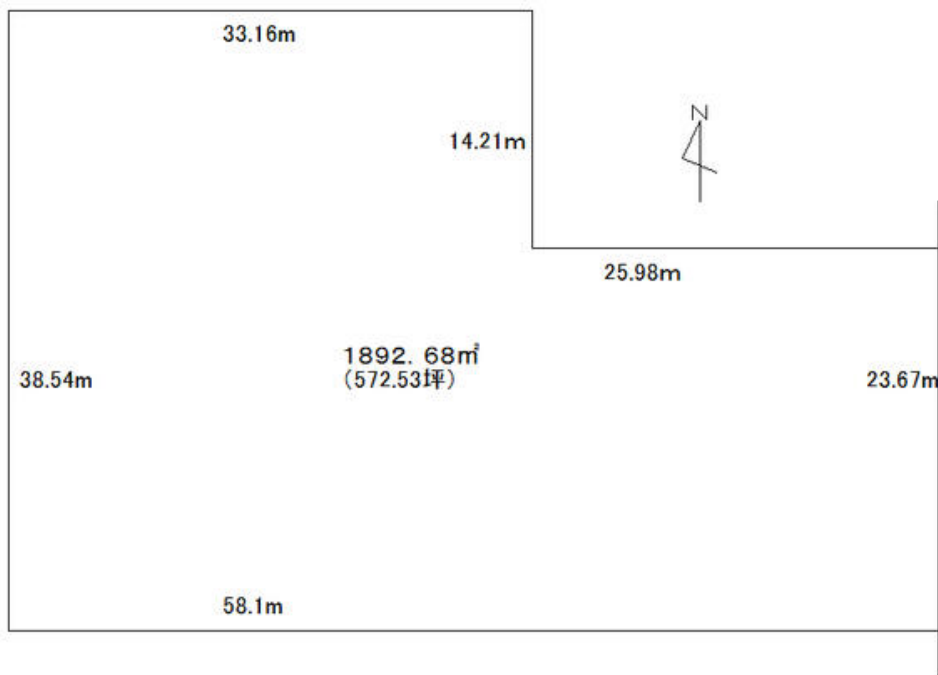

物件種目	貸地		
最適用用途	事業用地		
最寄駅	鳩ヶ谷		
土地面積	公簿 1,892.68㎡	私道面積 (共有持分)	
賃貸条件	賃料 190.00万円		
	礼金 1ヶ月 敷金 3ヶ月 保証金 なし		

物件所在地	埼玉県川口市上青木1丁目 14-28		
交通	埼玉高速鉄道 鳩ヶ谷 徒歩26分		
契約期間	10年	地目	宅地
都市計画	市街化区域	用途地域	準工業
建ぺい率	60%	容積率	200%
他の法令上の制限			
現況	更地	引渡可能時期	相談
接道状況 (角地・間口)	東8.0m 公道		
設備			
備考	4筆中3筆が宅地、1筆が雑種地 管理費：なし 保証委託料 (ジェイリース)：1,900,000円 利用駅1：J R 京浜東北・根岸線 西川口 徒歩25分		

この図面は物件情報の一部を抜粋して掲載しております。(現況優先)

入居日・引渡日変更や付帯条件、別途料金等が発生する場合がありますのでご確認ください。

at home

infosheet 物件番号 69847393045

埼玉県知事免許(14)第5039号 〒332-0003 埼玉県川口市東領家2丁目2-1

謝藤開発株式会社

TEL: 048-222-5548 FAX: 048-222-5559 定休日: 水・日曜・祝日 年末年始・夏季休暇

■取引態様: 媒介